

HEIDENHAIN



Kunden i fokus
Service og kurser

Salg og service ...

HEIDENHAIN udvikler og producerer måleudstyr til længde- og vinkelmåling, drejebænke, udstyr til positionsvisning og CNC styringer. HEIDENHAIN leverer sine produkter til producenter af værktøjsmaskiner og til producenter af automatiserede anlæg og maskiner, især til halvleder- og elektronik-fremstilling.

Krævende teknik kræver kvalificeret service, derfor har De ret til som bruger at forvente tilgængelige, sikre, stabile og højproduktive systemer. Derfor er en struktureret service-organisation med verdensomspændende support og service særlig vigtig.

HEIDENHAIN er repræsenteret i mere end 50 lande – som regel med egne datterselskaber og råder således, i hele verden, over et effektivt netværk af forhandlere og serviceafdelinger.



... På internettet

Med http://heidenhain.dk/DK_dk/service hjælpes De også online af HEIDENHAIN-service.



Service og dokumentation

Dokumentation

På portalen dokumentation/information finder De diverse håndbøger for aktuelle og ældre HEIDENHAIN-produkter og målesystemer såvel som tekniske informationer om forskellige faglige emner.

Software

Indenfor området software kan De downloade PC-software f.eks. til installation af programmeringspladser, til dataoverførsel eller til maskinopmåling.

Kursusportal

I kursusportalen finder De vores omfangsrige kursustilbud og vores verdensomspændende muligheder for kurser og interaktiv eLearning-software for CNC-grundlaget. Vigtige deltagerinformationer står ligeledes til rådighed for Dem.

Produkter og anvendelser

Yderligere tilbyder vi en detaljeret service-produktinformation og en hurtig og ukompliceret produktsøgning.



... i Deres område

Selvfølgelig er vi også til tjeneste for Dem efter leveringen af vore produkter og efter færdiggørelsen af service hos Dem.

Vi tilbyder support på Deres HEIDENHAIN-produkter af vores kompetente servicepartnere i nærheden af Dem. De sparer tid og omkostninger og forøger produktionstiden i Deres maskinpark.

Salgsingeniører og erfarne serviceteknikere sørger for løsningsorienteret service i et globalt servicenet og supporterer Dem som maskinfabrikant eller som bruger med råd og service på stedet.

Service, der tilbydes af HEIDENHAIN-servicepartnere:

- **Hurtig fremskaffelse af reservedele**
 - regionalt lager
 - direkte adgang til HEIDENHAIN-centrallager for reservedele og ombytningsudstyr
- **Servicehjælp på stedet**
 - kompetent telefonisk rådgivning for HEIDENHAIN-produkter og deres anvendelse
- **Fagligt korrekt gennemført reparationer**
 - kvalificeret personale
 - udførelse på ESD sikrede arbejdspladser
 - PC-understøttet testudstyr
- **Service og montering af HEIDENHAIN-produkter hos kunden**
- **Kunde- og brugerkurser** på eget sprog

I følgende lande er HEIDENHAIN repræsenteret. **Adresseerne** finder De aktuelt på internettet på www.heidenhain.dk.

	Argentina
	Australien
	Belgien
	Bosnien og Herzegowina
	Brasilien
	Bulgarien
	Danmark
	Finland
	Frankrig
	Grækenland
	Holland
	Hongkong
	Hviderusland
	Indien
	Indonesien
	Israel
	Italien
	Japan
	Kanada
	Kina
	Korea
	Kroatien
	Makedonien
	Malaysia
	Mexico
	Montenegro
	Norge
	Østrig
	Philippinerne
	Polen
	Portugal
	Rumænien
	Rusland
	Schweiz
	Serbien
	Singapore
	Slovakiet
	Slovenien
	Spanien
	Storbritannien
	Sverige
	Sydafrika
	Taiwan
	Thailand
	Tjekkiske republik
	Tyrkiet
	Tyskland
	Ukraine
	Ungarn
	USA
	Venezuela
	Vietnam



Kunden i fokus



Verdensomspændende service

Forventer De en pålidelig reparation?

Vi reparerer Deres HEIDENHAIN-udstyr. Henvend Dem til vores medarbejdere på Hotline eller til en af de verdensomspændende servicepartnere. Efter reparationen får De en funktionsgaranti på **12 måneder**, ikke kun på den reparerede del, men på hele enheden.



Stort lager til disposition

Behøver De reservedele?

Vores HEIDENHAIN-servicelager sørger for at dække Deres behov for originale reservedele til aktuelle såvel som ældre maskiner – indtil det 20. år.



Teknisk support

Har De tekniske spørgsmål?

Vores specialister på HEIDENHAIN-Hotline rådgiver Dem vedrørende målesystemer, styreprogrammer såvel som NC- og PLC-programmering.



Service hos kunden

Behøver De hurtig hjælp på stedet?

Vore serviceteknikere giver pålidelig hjælp over hele verden.

- Idriftsættelse
- PLC- og NC-programmering
- Montering
- Kontrol / kalibrering
- Fejldiagnose
- Reparationer

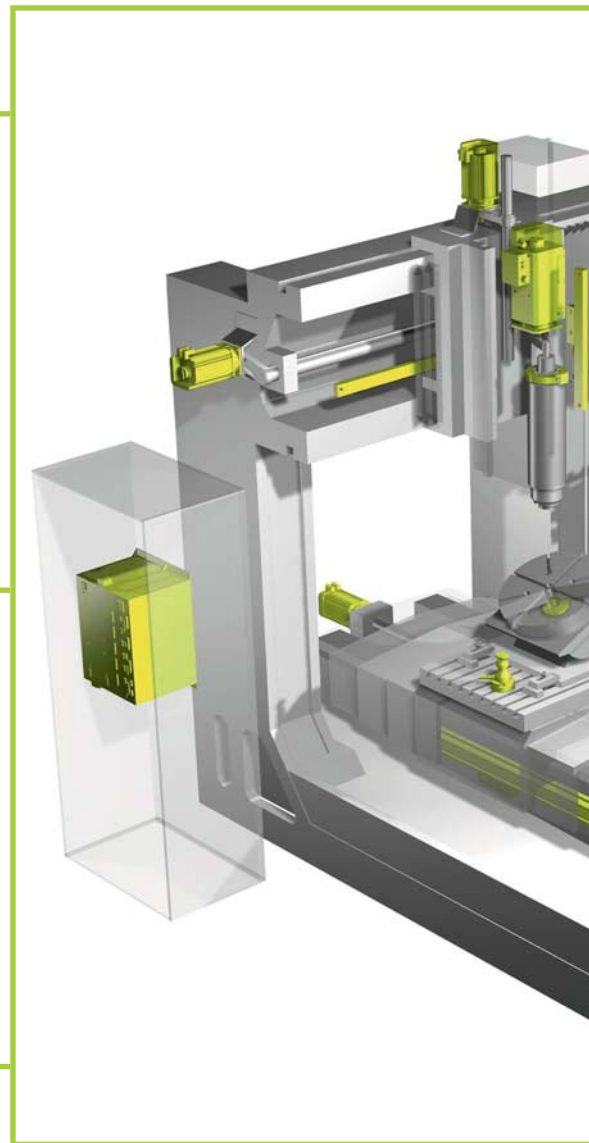

Blokerer et maskinstop Deres produktion?

Med vores ombytnings-service får vi Deres maskine til at køre igen. Hurtigt og enkelt.



Hurtig hjælp med ombytningsudstyr

Vil De være helt på den sikre side:

HEIDENHAIN tilbyder udover en udvidet garanti (24 måneder) også servicekontrakter.

- Forlængelse af garantiperioden
- Reservedel på lokalt lager
- Tilsyn af HEIDENHAIN-tekniker på maskinen

Servicekontrakten sikrer effektiviteten af Deres investering og gør det muligt at indregne reparationsomkostninger.



Servicekontrakter

Vil De videreudanne Dem?

Ved deltagelse på vore kurser får De den nødvendige faglige viden til f. eks.:

- NC-programmering
- PLC-programmering og tilpasning
- Idriftsættelse og optimering
- Service for målesystemer og NC-styringer



Tekniske kurser

Ønsker De en komplet maskinopmåling?

Vores serviceafdeling tilbyder opmåling af Deres værktøjsmaskines dynamiske og statiske bevægelser.



Maskinopmåling

I tilfælde af service er HEIDENHAIN den rigtige partner for Dem

Som HEIDENHAIN-kunde har Deres ønsker og behov altid højeste prioritet.

Overblik over Deres servicefordele:

- Personlig kontakt
- Hurtig fremskaffelse af reservedele
- Originale reservedele
- HEIDENHAIN ombytningservice
- Fagligt korrekt gennemførte reparationer
- 12 måneders funktionsgaranti på det komplette udstyr
- Gennemprøvet kvalitet
- Driftssikkerhed, stabil drift
- Service på HEIDENHAIN-udstyr på maskinen

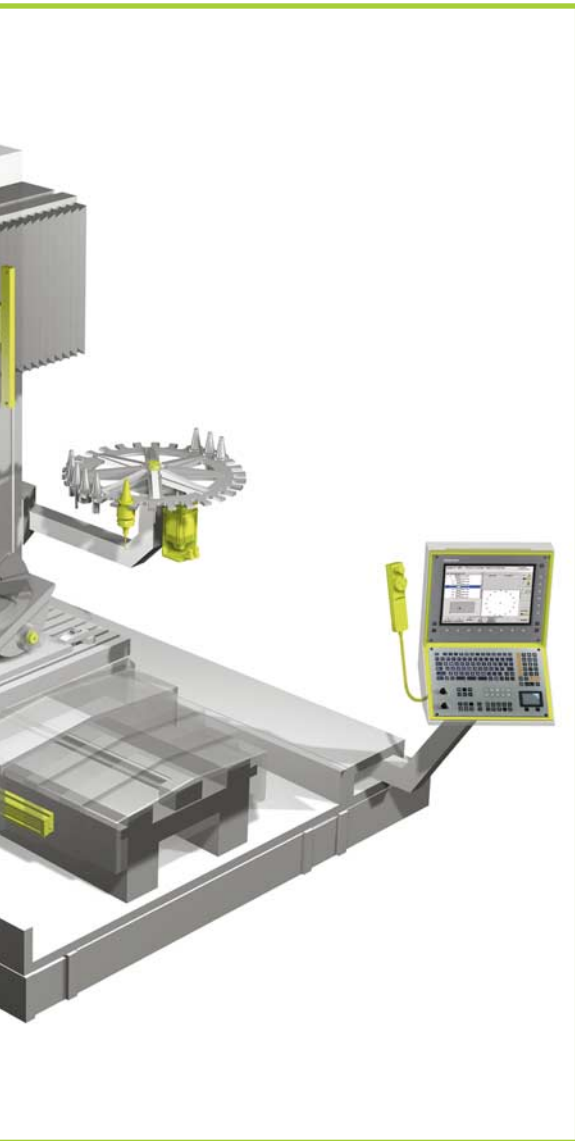

Servicerådgighed

Service udenfor de normale åbningstider: TEAM Tyskland tilbyder Dem en udvidet hotline service.

Åbningstider:

Man. – Tor. 8:00 – 16:30
Fre. 8:00 – 15:00

Hotline:

Man. – Fre. til 20:00
Lør. 8:00 – 18:00

HEIDENHAIN-hotline for reparationer, reservedele, ombytningsudstyr, reklamationer og servicekontrakter:

Reklamations- og klagehåndtering, servicekontrakter og kalibreringsydelse

Danmark:

TP TEKNIK A/S
+45 - 70 10 09 66
tp-gruppen@tp-gruppen.dk
Korskildelund 4, 2670 GREVE
www.tp-gruppen.dk

Sverige:

+46 – (0)8 - 531 933 50
service@heidenhain.se
Storsåtragränd 5, 127 39 SKÄRHOLMEN
www.heidenhain.se

Norge:

+47 - 72 48 00 48
info@heidenhain.no
Orkdalsveien 15, 7300 ORKANGER
www.heidenhain.no

Finland:

+358 – 9 86 764 76
info@heidenhain.fi
Mikkelänkallio3, 02770 ESPOO
www.heidenhain.fi

Baltikum:

+370 - 443 335 094
service@heidenhain.se
Laisves st. 17 – 7, LT 89222 MAZEIKIAI
www.heidenhain.lt

Omfanget af vores service til Dem

HEIDENHAIN reparationservice

■ Funktionskontrol

- Visuel inspektion
- Funktionstest
- Fejlanalyse
- Servicerapport over den konstaterede fejl

■ Fremskaffelse af reparationspris

- Information om
- den maksimale reparationspris (*uden forundersøgelse*) eller
 - detaljeret prisoverslag (*med forundersøgelse*)

■ Reparation

- Funktionskontrol
- Fejlanalyse
- Rengøring
- Opdatering og aktualisering
- Udbedring af fejl
- Afsluttende funktionstest
- 12- måneders funktionsgaranti for hele enheden

■ Reparationsrapport

- Servicerapport over fundne fejl og de gennemførte reparationer

Yderligere tilbyder vi Dem

■ HEIDENHAIN ombytningservice

Som en del af en omfattende service-pakke tilbyder vi Dem en **hurtig ombytningservice**:

Vi sender Dem det ønskede udstyr, **straks og uden omkostninger**, så Deres produktion kommer hurtigt i gang efter et maskinstop.

Efter tilbagesendelsen af det defekte udstyr bliver de **faktiske reparations- og fragtomkostninger** beregnet.

Garantiperioden på ombytterudstyret er 12 måneder.

Har De spørgsmål til HEIDENHAIN-reparations- og ombytningservice?

Henvend Dem til **Hotline!**

Danmark:

TPTEKNIK A/S
+45 - 70 10 09 66
tp-gruppen@tp-gruppen.dk

Sverige:

+46 - (0)8 - 531 933 50
service@heidenhain.se
Storsätragränd 5, 127 39

Norge:

+47 - 72 48 00 48
info@heidenhain.no

Finland:

+358 - 9 86 764 76
info@heidenhain.fi

Baltikum:

+370 - 443 335 094
service@heidenhain.se

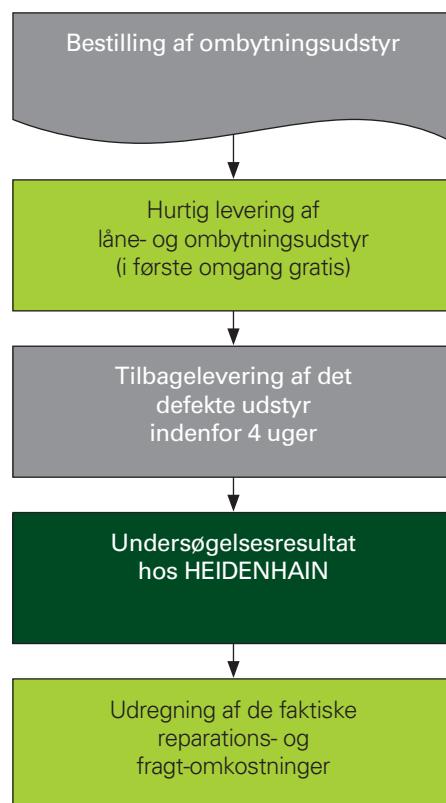

Øger kvaliteten af Deres maskine

Bearbejdningseresultatet på en værktøjsmaskine, som f.eks. overholdelse af tolerancer, overfladekvalitet etc. bliver væsentligt påvirket af den dynamiske og statiske nøjagtighed af maskinbevægelserne. For præcisionsbearbejdnings er det derfor vigtigt, at registrere bevægelsesafvigelser og i givet fald at kompensere for dem.

Med special-måleudstyr tilbyder vi Dem at opmåle / udmåle de dynamiske og statiske bevægelsesafvigelser på Deres værktøjsmaskine (efter ISO 230-2, ISO 230-3, ISO 230-4 og ISO 10791-6 K2 og K3 såvel som svarende til VDI/DGQ retningslinien 3441).

Alt efter kravene står forskellige målemetoder til rådighed.

Cirkelformtest med små radier

tester de dynamiske styringsforhold i NC-styringen med trådkorsmåleudstyret KGM (op til 230 mm diameter)



Bestemmelse af positioneringsnøjagtigheden eller fastslåelse af føringsfejll på små maskinakser (op til 1000 mm) med sammenligningsmåleudstyret VM

Bestemmelse af positioneringsnøjagtigheden eller fastslåelse af føringsfejll på små maskinakser (op til 1000 mm) med sammenligningsmåleudstyret VM



Opmåling af maskinakser med laserinterferometer

- Geometrikontrol
- Parallellitet
- Retlinethedsmåling
- Retvinkelhedsmåling
- Linjære positionsmålinger
- Planhed
- Vippebord



Har De spørgsmål vedrørende maskinopmåling?

Danmark:

TP TEKNIK A/S
+45 - 70 10 09 66
tp-gruppen@tp-gruppen.dk

Sverige:

+46 - (0)8 - 531 933 50
service@heidenhain.se
Storsätragränd 5, 127 39

Norge:

+47 - 72 48 00 48
info@heidenhain.no

Finland:

+358 - 9 86 764 76
info@heidenhain.fi

Baltikum:

+370 - 443 335 094
service@heidenhain.se

Volumetrisk kompensasjon

til at fastslå de volumetriske afvigelser i det totale arbejdsrum på nye og brugte værktøjsmaskiner med HEIDENHAIN stylinger

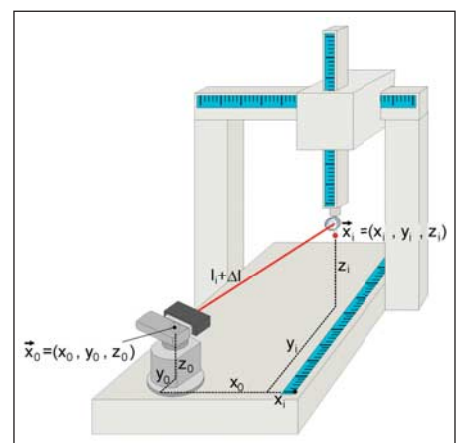

Tekniske kurser – kvalifikationer betaler sig!

Faglig kvalifikation og videreuddannelse er ubetingede forudsætninger for den tekniske videreudvikling og fremtidssikringen for en arbejdsgiver og hans medarbejdere.

HEIDENHAIN tilbyder behovsorienterede kurser, hvor den krævede faglige viden bliver formidlet praksisbetonet, effektivt og kundeorienteret.

De vælger et kursus, der passer til Deres behov!

Følgende kurser kan gennemføres i Traunreut eller – efter aftale – på et af Dem valgt undervisningssted såvel på tysk som på engelsk:

- NC-programmering (fræsning, drejning)
- PLC-programmering og tilpasning
- Idriftsættelse og optimering
- Service for NC-styringer og måleudstyr

Yderligere tilbyder autoriserede HEIDENHAIN-kursuspartnere NC-programmeringskurser i nærheden af Dem. Mange af vore verdensspændende HEIDENHAIN-repræsentationer udfører også kurser i det pågældende lands sprog.



Har De spørgsmål til kurser og tilmeldinger?

Danmark:

TP TEKNIK A/S
+45 - 70 10 09 66
tp-gruppen@tp-gruppen.dk

På internettet under: http://www.heidenhain.dk/dk_DK/service-og-dokumentation/tekniske-kurser/kursus-program/

Sverige:

+46 – (0)8 - 531 933 50
service@heidenhain.se

På internettet under: http://www.heidenhain.se/sv_SE/service-och-dokumentation/utbildningsportal/

Norge:

+47 - 72 48 00 48
info@heidenhain.no

På internettet under: http://www.heidenhain.no/no_NO/service-og-dokumentasjon/kurs-portal/

Finland:

+358 – 9 86 764 76
info@heidenhain.fi

På internettet under: http://www.heidenhain.fi/fi_FI/palvelut-jadokumentit/koulutus/

Baltikum:

+370 - 443 335 094
service@heidenhain.se

De kan også have fordel af vores skræddersyede kurser!

Disse kurser bliver sammensat specielt til Deres behov og bliver gerne

- gennemført hos Dem
- på Deres egen maskine med dens typiske anvendelser.



HEIDENHAIN

DR. JOHANNES HEIDENHAIN GmbH

Dr.-Johannes-Heidenhain-Straße 5

83301 Traunreut, Germany

☎ +49 8669 31-0

FAX +49 8669 5061

E-mail: info@heidenhain.de

www.heidenhain.de

